

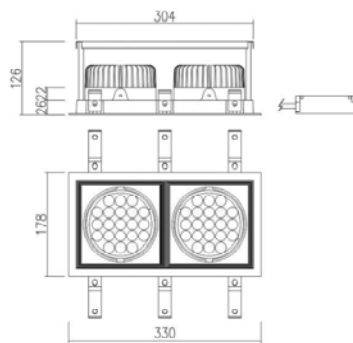

Produktbild



Technische Zeichnung

3,000K

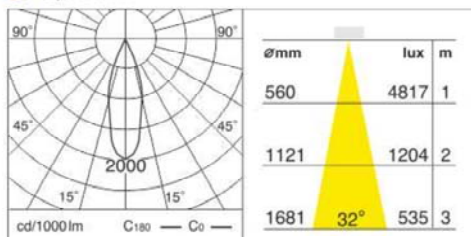

Photometrie

LED Einbaustrahler DENTON Q2 - warmweiss

 Bestellnummer **ADL 30083 WWW**

EAN 9009099000831

Produktinformation

Das DENTON LED System, anschlussfertiger, schwenkbarer Strahler mit hochflexible Lichtstrahlwinkel für mehr Licht wenn benötigt. Fünf wechselbare Linsensätze lassen keine Wünsche mehr offen.

Technische Daten

| | |
|---------------------|---|
| LED Leistung | 50W |
| Spannung | AC 100~240V |
| IP- Schutzklasse | IP 20 |
| Gehäuse | Pulverbeschichtetes Alu- Gehäuse, (PC) Polycarbonat |
| Gehäuse Farbe | Weiss |
| Anschlüsse | 3+2 Polig, max. 1,5mm ² |
| Umgebungstemperatur | -10°C ~ +45°C |
| Steuerung | |
| Netzteil | inkl. Netzteil |
| Garantie | |

Photometrische Daten

| | |
|----------------------------|-----------|
| LED Typ | Power LED |
| LED Anzahl | 21 Stk. |
| Lichtstrom (Lm) | 4856 Lm |
| Lichtausbeute | 97Lm/W |
| Lichtfarbe | warmweiss |
| Farbtemperatur (°K) | 3000°K |
| Ausstrahlungswinkel | 30° |
| Farbwiedergabe index (CRI) | 80 |

Montage



| | |
|-------------|-----------|
| Abmessungen | 330*126mm |
| Gewicht | 1,60kg. |
| Ausschnitt | 310*160mm |